

СОГЛАСОВАНО

Куратор, член Координационного Совета СПО ЧР

_____ М.Н.Тюрина
« _____ » _____ 2022г.

УТВЕРЖДЕНО

Председатель РУМО педагогических работников

ПОО Чувашской Республики
_____ Л.П. Рудакова
« _____ » _____ 2022г.

Положение

о Республиканском конкурсе методических разработок для педагогов и мастеров профессиональных образовательных организаций Чувашской Республики в рамках деятельности Республиканского учебно-методического объединения строительного направления

I. Общие положения

1.1. Положение определяет порядок и регламент проведения республиканского конкурса методических разработок для педагогов и мастеров профессиональных образовательных организаций Чувашской Республики в рамках деятельности Республиканского учебно-методического объединения строительного направления (далее – Конкурс).

1.2. Конкурс объявляется РУМО строительного направления и проводится при поддержке Союза профессиональных образовательных организаций Чувашской Республики.

1.3. Информация о Конкурсе размещается на официальном сайте Союза профессиональных образовательных организаций Чувашской Республики: <http://assorg.ru/> и в группе ВКонтакте «РУМО по строительному направлению» <https://vk.com/club172176115>.

II. Цели и задачи Конкурса

2.1. Конкурс проводится с целью стимулирования творческой активности педагогических работников по повышению собственного профессионального уровня, осмысления индивидуального практического опыта, поддержания и поощрения творческого профессионального поиска, обобщения опыта работы, распространения и внедрения лучшего опыта в практику работы профессиональных образовательных организаций Чувашской Республики.

2.2. Задачи Конкурса:

- ❖ выявление инновационного потенциала преподавателей, мастеров производственного обучения;
- ❖ стимулирование разработки и внедрения собственных концепций или методических находок;
- ❖ признание личностных достижений преподавателя и/или мастера производственного обучения (п/о);
- ❖ содействие повышению качества воспитательной деятельности в общеобразовательных организациях.

III. Организация Конкурса

3.1. Конкурс для педагогов и мастеров профессиональных образовательных организаций Чувашской Республики проводится Республиканским учебно-методическим объединением строительного направления.

3.2. Конкурс проводится по следующим номинациям:

- 1) Методические рекомендации для студентов по учебной, производственной, преддипломной практике/ по выполнению лабораторных, практических работ;
- 2) Рабочая тетрадь для студентов по учебной, производственной, преддипломной практике/ по выполнению лабораторных, практических работ.
- 3) Методические разработки внеурочных/воспитательных мероприятий.

Номинации могут меняться в соответствии с представляемыми материалами.

3.3. Участниками Конкурса могут быть:

- ❖ отдельные преподаватели, мастера п/о;
- ❖ коллектив (не более 3 человек) педагогических работников при совместном авторстве разработок.

3.4. Конкурс проводится в два этапа:

Первый – внутри профессиональных образовательных организаций Чувашской Республики

Второй – финальный, заочный этап республиканского конкурса.

3.5. Представление лучших работ на финальный, заочный этап конкурса осуществляется профессиональными образовательными организациями **до 16 ноября 2022 года.**

3.7. Оценка работ, предоставленных на финальный, заочный этап конкурса, проводится экспертной комиссией до **22 ноября 2022 года**.

3.10. Куратором Конкурса является руководитель РУМО строительного направления Шарифзянова Ирина Ивановна: моб. 89022889284, e-mail: iracharifz@yandex.ru.

IV. Предоставление материалов участников Конкурса

Для участия в конкурсе методические службы профессиональных образовательных организаций Чувашской Республики направляют до **16 ноября 2022 года** на e-mail: iracharifz@yandex.ru с пометкой «КОНКУРС», следующие материалы:

- ❖ представление по форме (приложение 1);
- ❖ информационную карту участника конкурса (приложение 2);
- ❖ собственно конкурсную работу.

V. Оценка конкурсных работ и определение победителей

5.1. Для оценки конкурсных работ и выбора победителей Конкурса создается экспертная комиссия (приложение 3).

5.2. При оценивании конкурсных работ жюри конкурса будут руководствоваться следующими критериями:

- ❖ соответствие содержания работы заявленному виду (учебно-методическое пособие, методические рекомендации и т.д.);
- ❖ соответствие содержания работы заявленной теме;
- ❖ полнота и глубина раскрытия темы;
- ❖ обоснование актуальности работы (отражение современных направлений в развитии образования, четкая формулировка целей и задач создания данных материалов);
- ❖ новизна выбранной темы или вида работы (новый подход к решению образовательных задач, адаптация уже имеющихся в педагогической практике материалов к условиям конкретного образовательного учреждения, группы обучающихся и т.д.);
- ❖ отражение аргументированного, апробированного на практике опыта работы педагога;
- ❖ направленность на активизацию познавательной, творческой деятельности обучающегося;
- ❖ самостоятельность в разработке материала (содержание разработки не должно целиком повторять содержание учебников и учебных программ, освещать вопросы, изложенные в общепедагогической литературе);
- ❖ практическая ценность и возможность тиражирования;
- ❖ качество оформления и представления работ (соблюдение требований к структуре, эстетика, грамотность, стилевое единство текста, иллюстративность).

Критерии в соответствии с распределенными балами представлены в приложении 4.

5.4. Участники Конкурса, занявшие призовые места, награждаются Дипломами. Все участники Конкурса награждаются Сертификатами участника.

5.5. Три участника Конкурса, набравшие наибольшее количество баллов по направлениям: «Методические рекомендации для студентов по учебной, производственной, преддипломной практике/ по выполнению лабораторных, практических работ», «Рабочая тетрадь для студентов по учебной, производственной, преддипломной практике/ по выполнению лабораторных, практических работ», «Методические разработки воспитательных мероприятий» объявляются Победителями республиканского конкурса методических разработок для педагогов и мастеров профессиональных образовательных организаций Чувашской Республики, награждаются Дипломами победителей.

Призеры награждаются Дипломами 2 и 3 степени.

Победители и призеры будут рекомендованы к представлению своей разработки на заседании РУМО строительного направления.

VI. Требования к материалам, представляемым на Конкурс

6.1. На Конкурс могут быть представлены методические рекомендации для студентов по учебной, производственной, преддипломной практике/ по выполнению лабораторных, практических работ; рабочие тетради для студентов по учебной, производственной, преддипломной практике/ по выполнению лабораторных, практических работ; методические разработки воспитательных мероприятий.

6.2. Представляемая на Конкурс работа рассматривается и рекомендуется на конкурс профессиональными образовательными организациями Чувашской республики.

6.4. Конкурсная работа должна быть напечатана и оформлена согласно следующим требованиям:

- страницы текста работы при формате А4 должны соответствовать Следующим параметрам: левое поле – 30 мм, правое – 15 мм, верхнее и нижнее – 20 мм;

- абзацный отступ – 15 мм; выравнивание текста – по ширине страницы. Шрифт TimesNewRoman – 12 пт; междустрочный интервал – полуторный. ИЛИ... шрифт – 14 пт; междустрочный интервал – одинарный;

- необходимо соблюдать равномерную плотность, контрастность и четкость изображения по всему пособию. В пособии должны быть четкие, не расплывшиеся линии, буквы, цифры и знаки. Все линии, буквы, цифры и знаки должны быть одинаково черными по всему пособию;

- сокращение русских слов и словосочетаний не допускается, кроме общепринятых;
- наименования структурных элементов «ОГЛАВЛЕНИЕ», «ВВЕДЕНИЕ», «ЗАКЛЮЧЕНИЕ», «ЛИТЕРАТУРА» служат заголовками структурных элементов пособия; их, а также заголовки разделов основной части следует располагать в середине строки без точки в конце и печатать прописными буквами, не подчеркивая;

- заголовки подразделов и пунктов следует начинать с абзацного отступа (или в середине строки) и печатать строчными буквами (шрифт жирный), не подчеркивая, без точки в конце;

- если заголовок включает несколько предложений, их разделяют точками. Переносы слов в заголовках не допускаются;

- пункты и подпункты основной части следует начинать печатать с абзацного отступа;
- страницы следует нумеровать арабскими цифрами, соблюдая сквозную нумерацию по всему тексту. Номер страницы проставляют снизу снаружи (или справа) без точки в конце;

- титульный лист, включают в общую нумерацию страниц. Номер страницы на титульном листе не проставляют;

- иллюстрации и таблицы, расположенные на отдельных листах, включают в общую нумерацию страниц;

- иллюстрации (чертежи, графики, схемы, диаграммы, фотоснимки) желательно располагать непосредственно после текста, в котором они упоминаются впервые, или на следующей странице;

- иллюстрации должны иметь название, которое помещают под иллюстрацией и обозначают словом «Рисунок»; их следует нумеровать арабскими цифрами порядковой нумерацией в пределах всей конкурсной работы;

- цифровой материал должен оформляться в виде таблиц; таблицу желательно располагать непосредственно после текста, в котором она упоминается впервые или на следующей странице. На все таблицы должны быть ссылки в тексте;

- таблицы следует нумеровать арабскими цифрами порядковой нумерацией в пределах всего пособия. Номер следует размещать над заголовком таблицы после слова «Таблица».

6.5. Независимо от вида работы структура конкурсной работы должна быть следующей:

титульный лист (1-ый лист) – должен содержать:

- ❖ наименование образовательного учреждения;
- ❖ тему методической разработки и её вид;
- ❖ сведения об авторе;
- ❖ место и год разработки.

Пример оформления титульного листа

Чебоксарский техникум строительства и городского хозяйства Минобразования Чувашии
(ГАПОУ ЧР «ЧТСГХ»)

НАЗВАНИЕ МЕТОДИЧЕСКОЙ РАЗРАБОТКИ

Вид методической разработки
(методическое пособие, учебно-методическое пособие, методические рекомендации
по выполнению...,
методическая разработка по дисциплине и т.д.)

г. Чебоксары
2022

- ❖ контртитул (2-ый лист) – должен содержать:
 - сведения об авторах и методической разработке;
 - сведения о рецензенте(ах);
 - аннотацию (3-4 предложения, в которых кратко указывается, какой проблеме посвящается методическая разработка, какие вопросы раскрывает, кому может быть полезна);
- ❖ оглавление (обязательно указать нумерацию страниц) / может находиться и после списка использованной литературы;
- ❖ введение (на 1-2-х страницах раскрывается актуальность выбранной темы, автор как бы отвечает на вопрос, почему он выбрал эту тему и каково ее место в содержании образования);
- ❖ основная часть;

Пример оформления основной части

1. Построение плано-высотного обоснования для крупномасштабной съёмки

2.1. Подготовительные работы. Выполнение поверок электронного теодолита и оптического нивелира

Оборудование: электронный теодолит 2Т5ЭН и оптический нивелир.

Цель работы: выполнить поверки электронного теодолита и оптического нивелира.

Постановка задачи:

- повторить устройство электронного теодолита;
- выполнить поверки электронного теодолита и оптического нивелира;
- записать вывод по каждой поверке и выполнить требуемые расчеты;

Виды компетенций:

- общие ОК 1. - ОК 9.
- профессиональные ПК 1.1, ПК 1.3

Устройство электронного теодолита



Рисунок 1- Устройство электронного теодолита

1 – зажимной винт; 2 – панель управления; 3 – дисплей; 4 – цилиндрический уровень; 5

- ❖ заключение (краткие выводы по всей работе и ее обобщение);
- ❖ список литературы;
- ❖ приложения.

Пример структуры методической разработки урока по учебной практике:

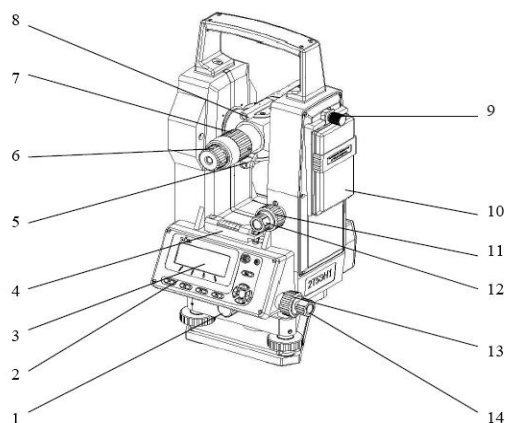
- ❖ методическое обоснование выбранной темы (во введении);
- ❖ методические рекомендации по проведению урока по учебной практике;
- ❖ план урока по учебной практике (с ходом урока);
- ❖ дидактический материал к уроку по учебной практике (можно не выделять в виде приложений);
- ❖ заключение;
- ❖ список литературы по теме.

6.6. В конкурсной работе:

❖ содержание материала должно четко соответствовать теме и цели; оно должно быть таким, чтобы педагоги, например, могли получить сведения о наиболее рациональной организации учебного процесса, эффективности методов и методических приемов, формах изложения учебного материала, применения современных технических и информационных средств обучения и воспитания;

❖ рекомендуемые методы, методические приемы, формы и средства обучения должны обосновываться ссылками на собственный педагогический опыт;

❖ должны содержаться конкретные материалы, которые могут использовать педагоги в своей работе или обучающиеся при выполнении заданий (планы уроков, инструкции для проведения учебной практики, карточки-схемы, тесты, по уровневые задания и т.д.);

❖ авторские (частные) методики не должны повторять содержание учебников и учебных программ, описывать изучаемые явления и технические объекты, освещать вопросы, изложенные в общепедагогической литературе;

❖ материал должен быть систематизирован, изложен максимально просто и четко;

❖ язык конкурсной работы должен быть четким, лаконичным, грамотным, убедительным;

❖ применяемая терминология должна соответствовать педагогическому тезаурусу.

Приложение 1 к Положению о Республиканском конкурсе методических разработок для педагогов и мастеров профессиональных образовательных организаций Чувашской Республики в рамках деятельности Республиканского учебно-методического объединения строительного направления
В Оргкомитет республиканского конкурса

Представление

(наименование ПОО ЧР)

выдвигает конкурсную работу _____
(вид работы, тема)

(ФИО участника конкурса, занимаемая должность, педагогический стаж)

на участие Республиканском конкурсе методических разработок для педагогов и мастеров профессиональных образовательных организаций Чувашской Республики в рамках деятельности Республиканского учебно-методического объединения строительного направления

по направлению _____
(направление конкурса)

Преподаватель (подпись) ФИО

Дата

Приложение 2 к Положению о Республиканском конкурсе методических разработок для педагогов и мастеров профессиональных образовательных организаций Чувашской Республики в рамках деятельности Республиканского учебно-методического объединения строительного направления

Информационная карта участника Конкурса

ФИО _____

Учебное заведение _____

Преподаваемые дисциплины _____

Педагогический стаж (полных лет) _____

Квалификационная категория _____

Контактный телефон, адрес электронной почты _____

Телефон и адрес электронной почты учебного заведения _____

В соответствии со статьей 9 Федерального закона от 27 июля 2006 года № 152-ФЗ «О персональных данных» даю согласие Союзу профессиональных образовательных организаций Чувашской Республики Чувашской Республики (ИНН 2130999852, КПП 213001001) на автоматизированную, а также без использования средств автоматизации обработку моих персональных данных

_____ (подпись участника)

Приложение 3 к Положению о Республиканском конкурсе методических разработок для педагогов и мастеров профессиональных образовательных организаций Чувашской Республики в рамках деятельности Республиканского учебно-методического объединения строительного направления

Состав экспертной комиссии

Республиканского конкурса методических разработок для педагогов и мастеров профессиональных образовательных организаций Чувашской Республики в рамках деятельности Республиканского учебно-методического объединения строительного направления:

- 1) Горбунова Галина Михайловна. Государственное автономное профессиональное образовательное учреждение Чувашской Республики «Чебоксарский техникум строительства и городского хозяйства» Министерства образования и молодежной политики Чувашской Республики;
- 2) Гурьева Ильза Валерьяновна. Государственное автономное профессиональное образовательное учреждение Чувашской Республики «Новочебоксарский политехнический техникум» Министерства образования и молодежной политики Чувашской Республики;
- 3) Шарифзянова Ирина Ивановна. Государственное автономное профессиональное образовательное учреждение Чувашской Республики «Чебоксарский техникум строительства и городского хозяйства» Министерства образования и молодежной политики Чувашской Республики.

Приложение 4 к Положению о Республиканском конкурсе методических разработок для педагогов и мастеров профессиональных образовательных организаций Чувашской Республики в рамках деятельности Республиканского учебно-методического объединения строительного направления

Протокол

Республиканского конкурса методических разработок для педагогов и мастеров профессиональных образовательных организаций Чувашской Республики в рамках деятельности Республиканского учебно-методического объединения строительного направления

соответствие содержания работы заявленному виду (учебно-методическое пособие, методические рекомендации и т.д.)	соответствие содержания работы заявленной теме	полнота и глубина раскрытия темы	обоснование актуальности работы (отражение современных направлений в развитии образования, четкая формулировка целей и задач создания данных материалов)	новизна выбранной темы или вида работы (новый подход к решению образовательных задач, адаптация уже имеющихся в педагогической практике материалов к условиям образовательного учреждения, группы обучающихся и т.д.)	отражение аргументированного, апробированного на практике опыта работы педагога	направленность на активизацию познавательной, творческой деятельности обучающегося	самостоятельность в разработке материала (содержание разработки не должно целиком повторять содержание учебников и учебных программ, освещать вопросы, изложенные в общепедагогической литературе)	практическая ценность и возможность тиражирования	качество оформления и представления работ (соблюдение требований к структуре – 3 балла , эстетика – 3 балла , грамотность, стилевое единство текста, иллюстративность – 3 балла)
3 балла	3 балла	5 баллов	5 баллов	7 баллов	6 баллов	5 баллов	9 баллов	8 баллов	9 баллов

Жюри _____ ФИО